

 **PICHON**

**MUCK
MASTER**



ROZMETADLA HNOJE O KAPACITĚ OD 8 DO 24 M³



M850: 8m³



M1655: 16m³



M1450: 14m³



M2070: 20m³

NOVÝ KONCEPT ROZMETÁNÍ

S téměř padesátiletými zkušenostmi v oblasti aplikace kejdy společnost PICHON využívá svých znalostí při konstrukci zemědělských strojů a doplňuje svůj sortiment rozmetadel hnoje o řadu rozmetadel: **Muck Master**.

Tato řada rozmetadel hnoje je určena především pro zemědělce a poskytovatele služeb v zemědělství, kteří hledají vysoce výkonné stroje pro intenzivní využití.

Společnost PICHON vyrábí svá rozmetadla s využitím jedinečné a inovativní úzké konstrukce. Hlavním důvodem pro použití tohoto typu konstrukce je nalezení toho nejlepšího kompromisu mezi šířkou a délkou a zároveň zachování vysokého rozmetacího ústrojí a velkého průměru rotorů, čímž je zajištěna rovnoměrnost rozmetání. Tato konstrukce také umožňuje využití kol o velkém průměru, díky čemuž se sníží požadavky na tažný výkon.

Jak již u společnosti PICHON bývá zvykem, modelová řada **Muck Master** se vyrábí z žárově zinkované oceli. Rozmetadla jsou upravena tak, aby mohla pracovat i s těmi nejkompaktnějšími materiály díky unikátní pevné konstrukci a systému dvou vertikálních válců. Nepřekonatelný průměr, výška a sklon rozmetacích válců značky PICHON umožňují modelům **Muck Master** aplikovat různé produkty v různých pracovních podmínkách v aplikační šířce od 6 až do 20 m.

Společnost PICHON také nabízí řadu příslušenství, které usnadňují aplikaci různých typů hnoje a umožňují přesnější rozmetání (hydraulické zadní dveře, zadní adaptér pro rozmetání sypkých materiálů, spodní deflektory, vážicí systém, systém kontroly dávky...).

SKUTEČNĚ VELKÁ KAPACITA CELÉ ŘADY ROZMETADEL HNOJE

Společnost PICHON nabízí 19 modelů rozmetadel hnoje s kapacitou od 8 do 24 m³. Jsou vyrobeny pro profesionální využití a splňují, ba dokonce i převyšují, ty nejnáročnější požadavky vyskytující se při aplikaci hnoje.

Označení řady **Muck Master** společnosti PICHON odpovídá minimální kubické kapacitě vlastního stroje.



ZKUŠENOST

Díky více než 50-ti letým zkušenostem a know-how dokážou zaměstnanci společnosti PICHON analyzovat, poskytovat poradenství i nalézat ideální řešení, jelikož každý dotaz vyžaduje individuální přístup a odpověď.

ŽÁROVĚ ZINKOVÁNÍ

Řada rozmetadel hnoje je plně ošetřena žárovým zinkováním (450°C), čímž se prodlužuje doba životnosti rozmetadel.



UNIKÁTNÍ KONSTRUKCE

Společnost PICHON patří k předním inovátorům.

Velké rozmetací válce (průměr 885 nebo 1035 mm) zajišťují rovnoměrnou aplikaci, aniž by se produkt tlačil zpět do rozmetadla, čímž uživatel šetří čas i pohonné hmoty.

BEZPEČNÝ PROVOZ



Vedle neuvěřitelné výkonnosti na poli je možné stroj provozovat stejně bezproblémově i na pozemních komunikacích.

Všechna rozmetadla jsou vybavena zesílenými nápravami s naddimenzovanými vzduchovými brzdami. Standardně jsou dodávána s dokonale odpruženou ojí, vícelistými pružinami, světly pro silniční provoz a výstražným majákem. Díky tomuto standardnímu vybavení se stroj může pohybovat rychlostí až 40 km/hod.

KONSTRUKCE PRO DOSAŽENÍ VYSOKÉHO VÝKONU

Společnost PICHON si vybírá ty nejspolehlivější komponenty s ohledem na jejich technické a mechanické charakteristiky.

Řada modelů **Muck Master** navazuje na vynikající kvalitu výroby společnosti PICHON standardní plně žárově zinkovanou konstrukcí, zesíleným horním rámem a konstrukcí spojenou nerezovými šrouby. Horní polovina předního čela rozmetadla je vybavena roštem, který zajišťuje bezpečnost uživatele a umožňuje také pohled do rozmetadla při vyprazdňování.

U této zesílené konstrukce se společnost PICHON rozhodla nainstalovat dva vertikální rozmetací válce s velkým průměrem a dále vyměnitelné otočné nože z oceli Hardox. Rozmetací válce jsou umístěny na monoblokové převodovce, která je poháněna hřídelí o průměru 55 mm, která zajišťuje lepší přenos rychlosti otáčení i točivého momentu. Mohutné rotory se vyrábí s tloušťkou stěny od 8 do 12 mm v závislosti na modelu.

Posuvný dopravník je tvořen U profily (70x40 mm) a řetězy (o průměru 16 mm). Ložiska pro posun dna jsou kryta pozinkovaným rámem. Údržba je snazší díky centrálnímu mazání. Dno je poháněno převodovkou s vysokým točivým momentem a je standardně ovládáno ručním ovládním (elektrické ovládním je k dispozici jako volitelné příslušenství).

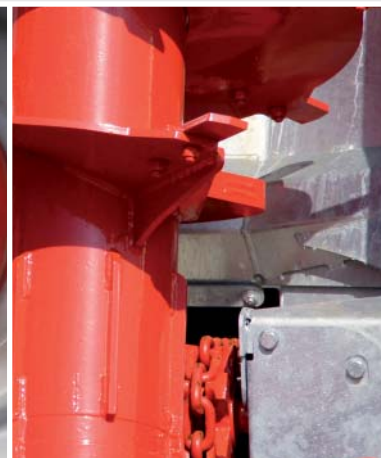

SPLNĚNÍ VAŠICH KONKRÉTNÍCH POTŘEB



PRECIZNÍ NA POLI

SNADNÁ OBSLUHA

JEDNODUCHÁ ÚDRŽBA

VOLITELNÉ PŘÍSLUŠENSTVÍ PRO VAŠE POHODLÍ

ODPRUŽENÍ NÁPRAVY

Rozmetadlo musí vyhovovat nejen všem pracovním podmínkám na poli, ale musí umožňovat i bezproblémový provoz na pozemních komunikacích. **Společnost PICHON nabízí široké spektrum náprav: odpružené, pasivní či aktivní hydraulické.** Společnost PICHON dále vyvinula odpružení typu DELTA, které je speciálně upraveno pro intenzivní používání v extrémních pracovních podmínkách díky větší světlé výšce.

Uživatel si může vybrat mezi pevnou a natáčecí nápravou za účelem optimalizace ovladatelnosti, snížení míry opotřebení pneumatik a zvýšení bezpečnosti na pozemních komunikacích.



ZAVĚŠENÍ OJE

Díky své konstrukci přenáší oj značky PICHON tažnou sílu perfektně na podvozek. **Ve standardním zinkovaném provedení jsou k dispozici dva modely:** oj odpružená listovými pružinami nebo hydraulicky odpružená oje pro větší objemy.

Hydraulicky odpružená oje (volitelné) se využívá k úpravě náklonu oje a zlepšení přenosu tažné síly na stroj. Řidič stroje tuto výhodu ocení na komunikacích i v terénu.

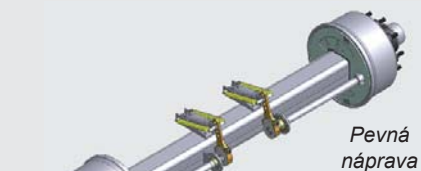

*Pevná
náprava*

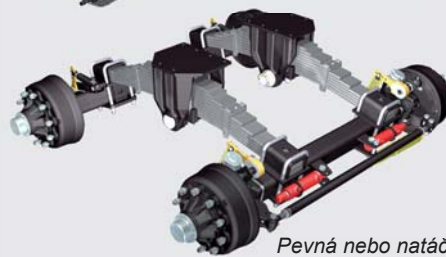

*Pevná nebo natáčecí
náprava Boggie*

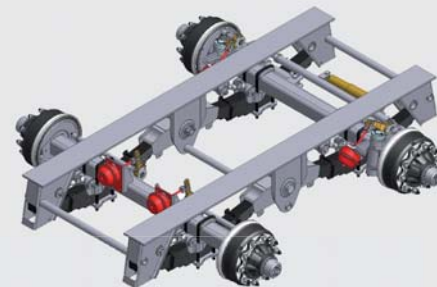

*Pevný nebo natáčecí
snížený tandem*

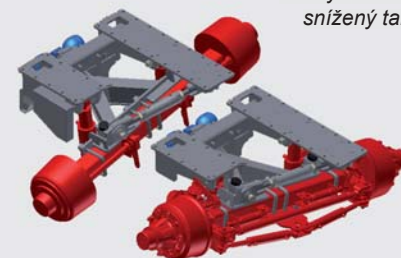

*Pevné nebo natáčecí
odpružení typu Delta*

3 MOŽNOSTI OVLÁDÁNÍ



V závislosti na specifikaci zvolené zákazníkem pro konkrétní stroj může společnost PICHON dodat různé ovládání (ovládací panel v kabině traktoru nebo pomocí hydraulických okruhů traktoru).

Standardně je celá řada **Muck Master** vybavena regulovatelnou rychlostí posuvu řetězového dopravníku (10 stupňů rychlosti posuvu).

Uživatel si může vybrat ovládací panel v kabině pro regulaci rychlosti posuvu řetězového dopravníku.

Dále jako volitelnou možnost nabízí společnost PICHON instalaci kompletního ovládacího panelu v kabině, včetně ovládání rychlosti posuvu dna a přidavných hydraulických funkcí (otevírání/zavírání zadních dveří, použití zadního adaptéru pro rozmetání sypkých materiálů...), takže pro uživatele je ovládání rozmetadla plně komfortní.



VÍCEÚČELOVÝ STROJ KE SPLNĚNÍ VAŠICH POŽADAVKŮ

Vedle velkých rozmetacích válců nabízí společnost PICHON široké spektrum možností, které splňují veškeré požadavky kladené na rozmetání hnoje.

Gilotinové dveře zabraňují ucpání rozmetacích válců hnojem před jejich spuštěním. Tyto dveře uživateli také umožňují regulovat dávku rozmetaného materiálu a omezovat případné ztráty materiálu při přepravě.

Zadní boční dveře zvyšují přesnost rozmetání a zároveň zajišťují hraniční rozmetání (aby nedocházelo k rozmetání na komunikaci, sousední pole, atd.). Tuto funkci lze ovládat z kabiny traktoru.

Rozmetadla lze vybavit (či dodatečně dovybavit) rozmetacím krytem, který je určen k aplikaci sypkých produktů v malém množství (méně než 10 t/hektar) např. drůbežího trusu, popela či kompostu. Tento rozmetací kryt zajišťuje jednotnou rozmetací šířku v rozsahu od 15 do 20 m a omezení účinku povětrnostních vlivů.

Samotné zadní deflektory s rozmetacím stolem je také možné mít s horizontálními válci Ø800 a Ø1080 - spodní disky pro uživatele, kteří chtějí rozmetat lehčí materiály do šířky až 24m, při nižších dávkách.



Boční deflektor



Pravý & levý deflektor



Rozmetací adaptér



Zadní spodní deflektor svislých rozmetacích válců



Zadní spodní deflektor svislých rozmetacích válců



Horizontální válece s rozmetacím stolem

VYUŽIJTE SPRÁVNĚ VAŠE HNOJIVO

Rozmetání organického hnojiva musí splňovat požadavky zemědělců. Proto je důležité dodržovat optimální intervaly pro rozmetání.

Jelikož organická hnojiva jsou velice rozmanitá, je nezbytné je aplikovat ve správných dávkách, ve správných intervalech a pomocí správného nástroje, pokud chcete dosáhnout těch nejlepších výsledků.

A proto je výběr rozmetadla hnoje klíčovým faktorem úspěšnosti při organickém hnojení.

Hnoj / Měsíc	1	2	3	4	5	6	7	8	9	10	11	12
Kravský												
Prasečí												
Drůbeží												
Kompost												

■ Řepka
 ■ Kukuřice
 ■ Pastvina
 ■ Obiloviny

PŘESNÁ APLIKACE



Systém kontroly dávky upravuje aplikované množství tak, že reguluje rychlost posuvu dna podle požadované šíře rozmetání. Systém kontroly dávky / počítadla cyklů komunikuje s čidlem umístěným v náboji kola.

Obsluha je velice jednoduchá: Uživatel zadá typ hnoje, množství na hektar a požadovanou rozmetací šířku na svém ovládacím panelu v kabině. Od těchto údajů se bude odvíjet rychlost posuvu řetězového dopravníku.

Společnost PICHON nabízí také kombinovaný vážicí systém se systémem kontroly dávky pro přesnější aplikaci. Po zvážení hmotnosti hnoje v rozmetadle může uživatel rozmetat správné množství.

	3 až 10 t/ha	10 až 20 t/ha	20 až 50 t/ha
Kompost			
Drůbeží			
Kravský			

UPRAVTE SI SVŮJ STROJ NA MÍRU

Standardní řetězy 16 mm lze nahradit řetězy 20 mm VAUCANSON v kombinaci se škrabkami na čištění vodících kladek nebo ochranou řetězu.

Pro větší pohodlí lze rozmetadlo vybavit hydraulickou jednotkou (80 l) pro udržení stejné rychlosti posuvu dna v případě poklesu tlaku oleje při snížení otáček motoru traktoru.

Zhodnocení hnoje je tou nejlepší volbou pro životní prostředí, ale je vhodné i z hlediska úspor!

I proto společnost PICHON nabízí tolik možností, abyste si stroj mohli upravit na míru.

Kompletní přehled Vašich možností naleznete na straně 13.



Počítadlo cyklů



Hydraulické napínání řetězu dna



Vyměnitelné příčnický podlahového dopravníku s plochým řetězem



Průměr rotoru 323 mm + 62 nožů



Rozmetací adaptér pro sypké materiály



Ukazatel polohy gilotinových dveří



Hydraulický ukazatel polohy gilotiny



Blatníky



Lakování rozmetadla a blatníků



Hydraulická jednotka

TECHNICKÉ ÚDAJE

Model	M ³	Náprava / Hranol	Brzdy	Převodovka	Hydromotor	Počet příček dopravníku	Průměr válce	Síla stěny rotorů	Otočné nože (ks)	Rychlost otáčení válců (při 1000 rpm)
M850	8	Náprava □ 90 / 10	400 x 80	5 000 N.m	160 cm ³	34	885 mm	8 mm	32	480 rpm
M1050	10	Náprava □ 90 / 10	400 x 80	5 000 N.m	160 cm ³	34	885 mm	8 mm	32	480 rpm
M1250	12	Náprava □ 110 / 10	406 x 120	5 000 N.m	160 cm ³	34	885 mm	8 mm	42	480 rpm
M1250B	12	Natáčecí náprava PICHON boggie. Náprava 80 / 8	400 x 80	5 000 N.m	160 cm ³	34	885 mm	8 mm	42	480 rpm
M945	9	Náprava □ 90 / 10	400 x 80	5 000 N.m	160 cm ³	29	885 mm	8 mm	42	480 rpm
M1045	10	Náprava □ 90 / 10	400 x 80	5 000 N.m	160 cm ³	29	885 mm	8 mm	42	480 rpm
M1350	13	Náprava □ 130 / 10	406 x 120	5 000 N.m	160 cm ³	34	1035 mm	10 mm	46	422 rpm
M1350B	13	Natáčecí náprava PICHON boggie. Náprava 90 / 8	400 x 80	5 000 N.m	160 cm ³	34	1035 mm	10 mm	46	422 rpm
M1450	14	Náprava □ 130 / 10	406 x 120	5 000 N.m	160 cm ³	34	1035 mm	10 mm	46	422 rpm
M1450B	14	Natáčecí náprava PICHON boggie. Náprava 90 / 8	400 x 80	5 000 N.m	160 cm ³	34	1035 mm	10 mm	46	422 rpm
M1555	15	Náprava □ 130 / 10	406 x 120	5 000 N.m	160 cm ³	37	1035 mm	10 mm	46	422 rpm
M1655	16	Náprava □ 150 / 10	420 x 180	10 000 N.m	160 cm ³	37	1035 mm	12 mm	52	422 rpm
M1655B	16	Natáčecí náprava PICHON boggie. Náprava 130 / 10	400 x 80	10 000 N.m	160 cm ³	37	1035 mm	12 mm	52	422 rpm
M1655T	16	Natáčecí náprava PICHON boggie. Náprava 130 / 10	400 x 80	10 000 N.m	160 cm ³	37	1035 mm	12 mm	52	422 rpm
M1855	18	Náprava □ 150 / 10	420 x 180	10 000 N.m	160 cm ³	37	1035 mm	12 mm	52	422 rpm
M1855B	18	Natáčecí náprava PICHON boggie. Náprava 130 / 10	400 x 80	10 000 N.m	160 cm ³	37	1035 mm	12 mm	52	422 rpm
M1855T	18	Natáčecí náprava PICHON tandem. Náprava 130 / 10	400 x 80	10 000 N.m	160 cm ³	37	1035 mm	12 mm	52	422 rpm
M2070	20	Natáčecí náprava PICHON tandem. Náprava 130 / 10	406 x 120	10 000 N.m	160 cm ³	45	1035 mm	12 mm	52	422 rpm
M2470	24	Natáčecí náprava PICHON tandem. Náprava 150 / 10	420 x 180	10 000 N.m	160 cm ³	45	1035 mm	12 mm	52	422 rpm

STANDARDNÍ VYBAVENÍ

KONSTRUKCE:

- žárově zinkovaná
- snížená náprava
- rám 6 mm
- demontovatelné stěny vany
- přední rám 4 a 6 mm
- nerezové šrouby
- zadní rám 6 a 8 mm
- velký přední ochranný rám
- sklápěcí žebřík
- velký zadní ochranný rám

PŘEPRAVA:

- podpora: manuální od modelu M850 do M1450 nebo hydraulická od modelu M1555 do M2470
- žárově zinkovaná odpružená oj
- tažné oko šroubované na oj

- vzduchové brzdy
- výstražný maják
- světla pro silniční provoz

ROZMETACÍ ÚSTROJÍ:

- válce o průměru (885 nebo 1035 mm)
- standardní řetězy 16x56 mm
- vzdálenost mezi příčkami řetězového dopravníku 336 mm
- levá a pravá škrabka vodicích kladek
- manuální napínání řetězového dopravníku
- hnací hřídel o průměru 55 mm, plně zakrytá
- volnoběžná spojka
- homokinetický kardan PTO 6 1³/₈ (volba u modelů M850/M1250)
- naddimenzované převodovky

PROFILY KOL



21,3 R 24 AS



550/60 - 22.5



Alliance 347



Alliance 360



Alliance 380



Alliance 388



Alliance 845



Alliance 846



Mitas AC70



Michelin Cargo XBib



Vredestein Floi Trac



BKT 630



BKT RT 657

VOLITELNÉ PŘÍSLUŠENSTVÍ

	M850 M945	M1045 / M1050 M1250 / M1250B	M1350	M1350B	M1450	M1450B	M1555	M1655	M1655B M1655T	M1855	M1855B M1855T	M2070	M2470
Homokinetický kardan PTO 6 1"3/8													
Hydraulické gilotinové dveře													
Mechanický ukazatel polohy gilotiny													
Hydraulický ukazatel polohy gilotiny													
Zajištění otvírání dveří (s hydraulickým rozvaděčem)													
Pravý deflektor													
Levý deflektor													
Zadní rozmetací adaptér pro sypké materiály													
Rozmetací stůl s dvěma horizontálními rozmetacími válci Ø800 + 2 disky Ø1080													
Pravý deflektor adaptéru													
Levý deflektor adaptéru													
Rozmetací válce o průměru Ø 323 mm s 62 noži													
Dvojitě nože (spodní kotouče)													
Dvojitě nože (horní a dolní)													
Boční nástavky (+15 cm)													
Hydraulické napínání řetězu													
Řetěz Ø20 mm VAUCANSON namísto standardního (vzdálenost mezi příčkami 300 mm)													
Škrabky na čištění vodících kladek (pouze pro standardní řetěz)													
Ochrana řetězu (pro těžké produkty)													
Vzduchové brzdy namísto hydraulických brzd													
Vzduchové brzdy													
DELTA Aktivní hydraulické odpružení - 2 moduly													
Sada pro rychlost 40 km/h													
K 80 namísto oka 50 mm													
Hydraulická podpěra													
Hydraulická jednotka (dodává 80 l oleje při 1000 rpm PTO)													
Filtr hydraulického okruhu													
Elektrické dálkové ovládání rychlosti posuvu (v kabině)													
Elektrické ovládání 2 hydraulických funkcí (posuv dopravníku + 1 přídatná funkce) + ovládání rychlosti													
Počítadlo cyklů													
Systém kontroly dávky													
Systém kontroly dávky + systém vážení													
Blatníky													
Plastový box na nářadí													
Zásobník vody na umytí rukou													

LEGENDA : ■ K DISPOZICI JAKO VOLITELNÉ PŘÍSLUŠENSTVÍ ■ STANDARDNÍ ■ MOŽNOST NENÍ K DISPOZICI

ROZMĚRY ŘADY MUCK MASTER

MODELÝ	A	B	C	D	E	F	G	H	I
M850	8 060 mm	850 mm	1 265 mm	1 650 mm	4 983 mm	5 150 mm	5 699 mm	1 235 mm	2 150 mm
M1050	8 060 mm	1 100 mm	1 515 mm	1 650 mm	4 983 mm	5 150 mm	5 725 mm	1 235 mm	2 150 mm
M1250	8 060 mm	1 100 mm	1 580 mm	1 980 mm	4 983 mm	5 168 mm	5 725 mm	1 565 mm	2 150 mm
M1250B	8 060 mm	1 100 mm	1 861 mm	1 980 mm	4 983 mm	5 168 mm	5 725 mm	1 565 mm	2 150 mm
M945	7 426 mm	950 mm	1 365 mm	1 980 mm	4 084 mm	4 297 mm	4 840 mm	1 565 mm	2 150 mm
M1045	7 426 mm	1 200 mm	1 615 mm	1 980 mm	4 084 mm	4 323 mm	4 865 mm	1 565 mm	2 150 mm
M1350	8 281 mm	1 200 mm	1 675 mm	2 150 mm	5 040 mm	4 988 mm	5 625 mm	1 700 mm	2 150 mm
M1350B	8 281 mm	1 200 mm	1 924 mm	2 150 mm	5 040 mm	4 988 mm	5 625 mm	1 700 mm	2 150 mm
M1450	8 281 mm	1 450 mm	1 925 mm	2 150 mm	5 118 mm	5 003 mm	5 639 mm	1 700 mm	2 150 mm
M1450B	8 281 mm	1 450 mm	2 174 mm	2 150 mm	5 118 mm	5 003 mm	5 639 mm	1 700 mm	2 150 mm
M1555	8 822 mm	1 350 mm	1 895 mm	2 150 mm	5 621 mm	5 545 mm	6 182 mm	1 895 mm	2 150 mm
M1655	8 822 mm	1 350 mm	1 895 mm	2 350 mm	5 621 mm	5 545 mm	6 182 mm	1 895 mm	2 150 mm
M1655B	8 805 mm	1 350 mm	2 228 mm	2 350 mm	5 621 mm	5 545 mm	6 182 mm	1 895 mm	2 150 mm
M1655T	8 805 mm	1 350 mm	2 060 mm	2 350 mm	5 621 mm	5 545 mm	6 182 mm	1 895 mm	2 250 mm
M1855	8 822 mm	1 600 mm	2 145 mm	2 350 mm	5 621 mm	5 561 mm	6 198 mm	1 895 mm	2 150 mm
M1855B	8 805 mm	1 600 mm	2 478 mm	2 350 mm	5 621 mm	5 561 mm	6 198 mm	1 895 mm	2 478 mm
M1855T	8 805 mm	1 600 mm	2 310 mm	2 350 mm	5 621 mm	5 561 mm	6 198 mm	1 895 mm	2 310 mm
M2070	10 155 mm	1 500 mm	2 190 mm	2 350 mm	6 921 mm	6 855 mm	7 492 mm	1 895 mm	2 250 mm
M2470	10 155 mm	1 750 mm	3 114 mm	2 350 mm	6 921 mm	6 870 mm	7 507 mm	1 895 mm	2 250 mm

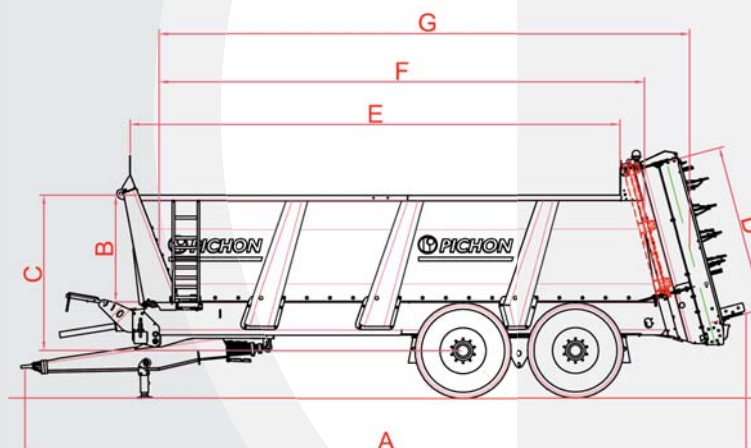
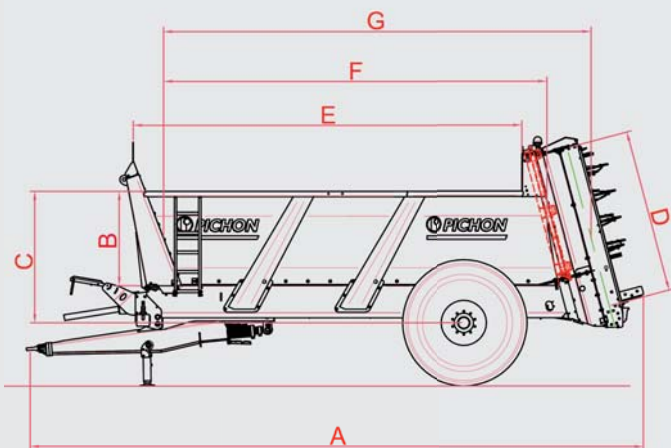
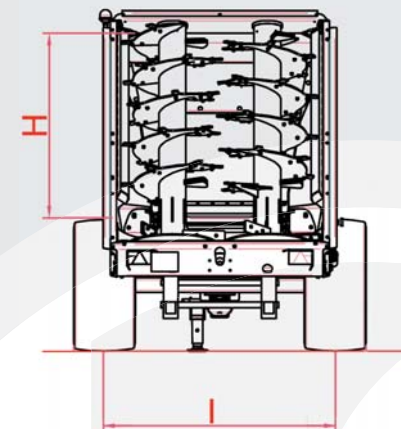

PROFESIONÁLNÍ SLUŽBY A SÍŤ PODPORY PRO VÁS

PRODEJNÍ SERVIS

Obchodní zástupci společnosti PICHON jsou připraveni Vám pomoci při výběru toho správného stroje a příslušenství. Jelikož jsou opravdovými odborníky v oblasti produktů společnosti PICHON, mohou Vám poradit při tvorbě ideálního stroje pro konkrétní způsob použití. Přijměte jejich pozvání na zemědělské veletrhy, kterých se společnost PICHON účastní, nebo se na konkrétní informace zeptejte v naší společnosti.

DODÁVKA

Dodáváme stroje pomocí našich vlastních nákladních vozů, které obsluhují naši zkušení řidiči. Stroje lze také odeslat v kontejnerech do celého světa.

PODPORA PŘI PRVNÍM POUŽITÍ

Při uvedení do provozu můžete využít naši technickou podporu. Na vyžádání je k dispozici i podpora přímo na místě.

POPRODEJNÍ SERVIS

Naši kvalifikovaní technici zákazníkům rádi pomohou. Formulář požadavku na podporu si můžete stáhnout přímo z našich internetových stránek.

NÁHRADNÍ DÍLY

Naši technici Vám rádi vyhledají díly v našich velkých skladech. Máme širokou nabídku náhradních dílů pro sortiment značky PICHON, které dodáváme po celém světě.

ONLINE

Kromě informací v tomto prospektu můžete více podrobnějších informací o našich produktech nalézt na internetových stránkách společnosti PICHON – www.PICHON.cz

Naleznete zde mnoho videí i obrázků našich strojů v provozu a zároveň i popis vlastností každé produktové řady.

Můžete zde také najít naše nejaktuálnější novinky, přehled výstav, kterých se účastníme i naše prospekty ve formátu PDF.



www.pichon.cz



Prohlédněte si aktuální videa strojů
PICHON na adrese: www.pichon.tv



DALŠÍ SORTIMENT FIRMY PICHON:



APLIKÁTORY KEJDY | ROZMETADLA HNOJE | DOPRAVA | KLOUBOVÉ NAKLADAČE

PICHON DEALER:

AGROTEC

závěsná technika



AGROTEC A. S. - BRNĚNSKÁ 74 - 693 01 HUSTOPEČE - ČESKÁ REPUBLIKA

TEL: +420 724 249 946